

- Instrucciones:
- a) Tiempo de duración de la prueba: 1 hora y 30 minutos.
 - b) La presente prueba consta de seis problemas.
 - c) Para la realización de la prueba se elegirán únicamente tres problemas de los seis propuestos.
 - d) Cada problema se desarrollará en la lámina donde vienen impresos los datos del enunciado.
 - e) Los problemas se calificarán de 0 a 10 puntos, y la nota final será la media aritmética de las calificaciones obtenidas en cada uno de los tres problemas.
 - f) En caso de que hubiese soluciones simétricas, cualquiera de ellas será válida.
 - g) La ejecución del dibujo se hará únicamente con lápiz de grafito, pudiéndose usar distintos grosores y durezas de minas.
 - h) Para la realización de la prueba el alumno deberá llevar al examen, como mínimo, el siguiente material de dibujo:
 - Lápices de grafito o portaminas.
 - Afilaminas.
 - Goma de borrar.
 - Escuadra y cartabón.
 - Regla graduada o escalímetro.
 - Compás.
 - i) Además de los útiles mencionados, se permitirá el uso de plantillas, transportador de ángulos, un tablero tamaño A-3 con su correspondiente paralelógrafo y calculadora que no sea programable, gráfica ni con capacidad para almacenar o transmitir datos.

EJERCICIO 1º

SISTEMA DIÉDRICO

Dada la proyección horizontal de un prisma recto rómbico hueco y la traza horizontal de un plano P, se pide:

1. Representar la proyección vertical del prisma sabiendo que su altura es 70 mm y está apoyado sobre el plano horizontal de proyección.
2. Determinar la traza vertical del plano P sabiendo que éste forma con el plano horizontal de proyección un ángulo de 45° .
3. Trazar las proyecciones de la sección que produce en el prisma el plano P.

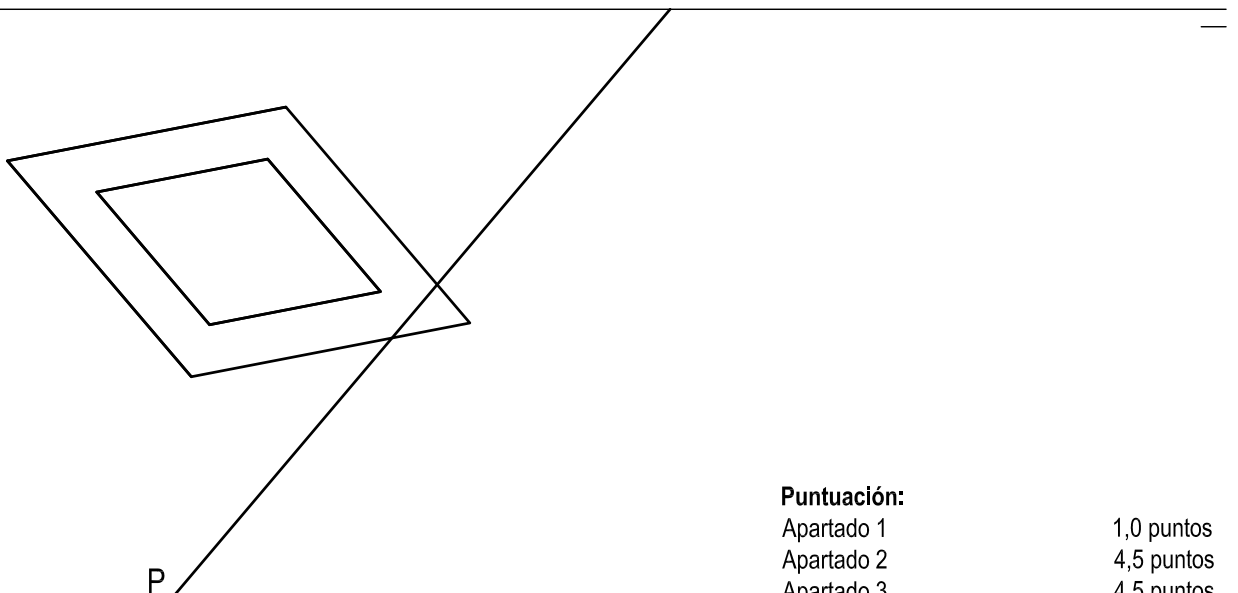

Puntuación:

Apartado 1	1,0 puntos
Apartado 2	4,5 puntos
Apartado 3	4,5 puntos
Puntuación máxima	10,0 puntos

EJERCICIO 2º

NORMALIZACIÓN

Dada la perspectiva isométrica de una pieza a escala 1:2, se pide:

1. Dibujar planta y alzado a escala 3:4 según el método de representación del primer diedro de proyección.
2. Acotar las vistas según normas.

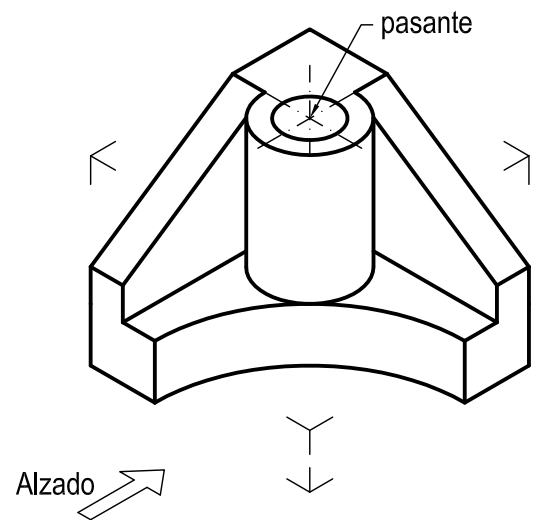

Puntuación:	
Aplicación escala	0,5 puntos
Aplicación coeficiente	0,5 puntos
Alzado	4,0 puntos
Planta	2,0 puntos
Acotación	3,0 puntos
Puntuación máxima	10,0 puntos

EJERCICIO 3º

AXONOMETRÍA

Dados alzado, planta y perfil de una pieza a escala 1:1, según el método de representación del primer diedro de proyección, se pide:

Dibujar su perspectiva isométrica a escala 2:1, según los ejes dados.

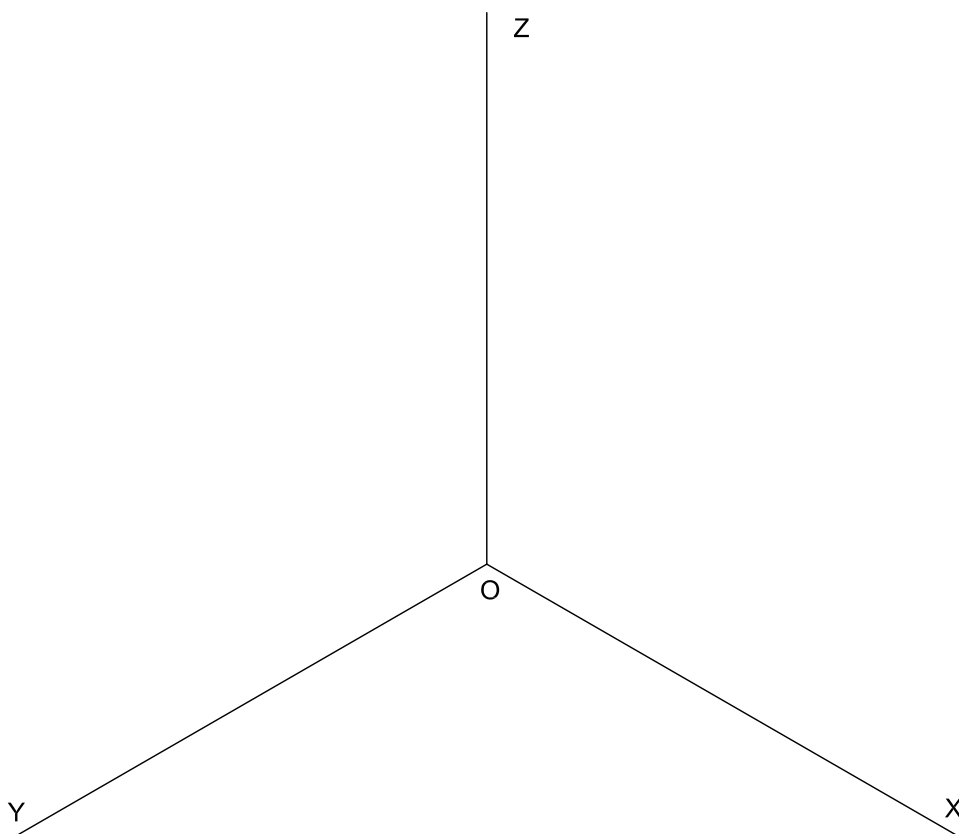
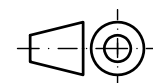
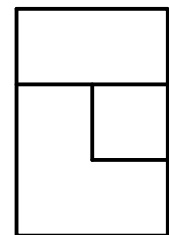
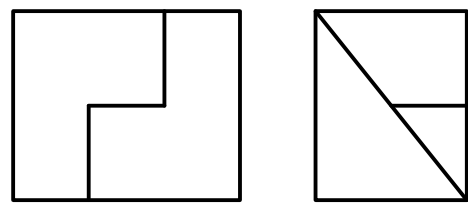

Puntuación:

Aplicación escala	1,0 puntos
Aplicación coeficiente	1,0 puntos
Volumen inferior	4,0 puntos
Volumen superior	4,0 puntos
Puntuación máxima	10,0 puntos

EJERCICIO 4º
SISTEMA CÓNICO

Definido el sistema cónico por la línea de tierra L.T., la línea de horizonte L.H., el punto principal P y el abatimiento sobre el plano del cuadro del punto de vista (V), se pide:

Dibujar, a escala 2:1, la perspectiva cónica del sólido dado por sus vistas a escala 1:1, según el método de representación del primer diedro de proyección, sabiendo que se encuentra apoyado en el plano geometral en la posición indicada por el abatimiento de su planta sobre el plano del cuadro.

(V) ⊕

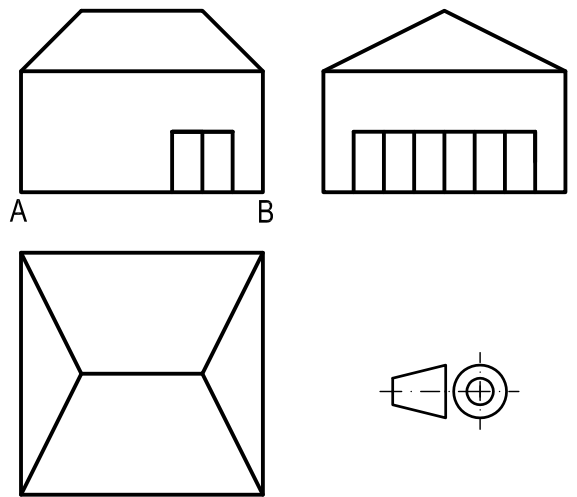

L.H.

P

L.T.

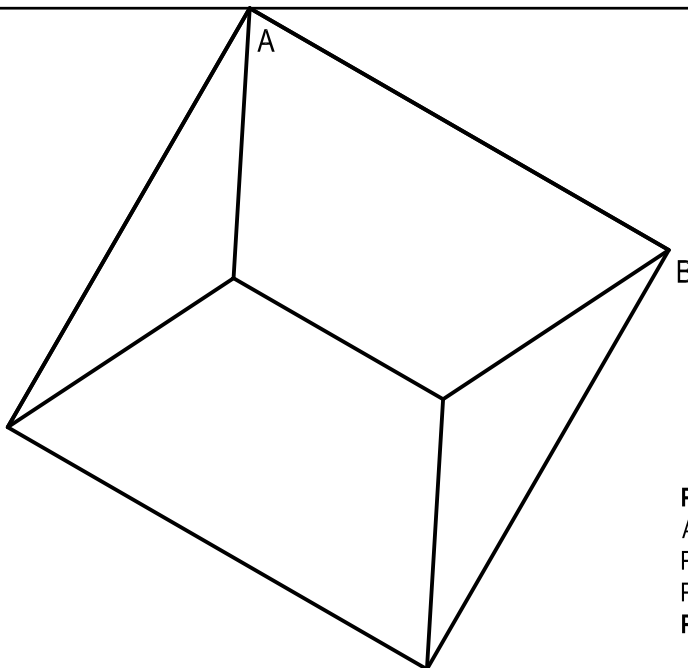

Puntuación:

Aplicación escala	2,0 puntos
Perspectiva volumen	3,5 puntos
Perspectiva fachadas	4,5 puntos
Puntuación máxima	10,0 puntos

EJERCICIO 5º
TRAZADO GEOMÉTRICO

Dibujar a escala 1:1 la figura representada, a partir de los centros O1 y O2 dados, determinando geoméricamente los centros de los arcos de enlaces, así como los puntos de tangencia. Dejar constancia de las construcciones utilizadas.

Aplicar a la figura una simetría axial tal que el punto O1 se transforme en el O3.

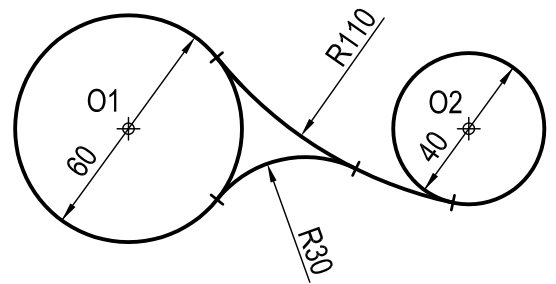

O3

O1

O2

Puntuación:	
Figura	7,0 puntos
Simetría	3,0 puntos
Puntuación máxima	10,0 puntos

EJERCICIO 6º

HOMOLOGÍA

Dado el polígono representado y la homología afín definida por el par de puntos homólogos A-A' y su eje E, se pide:
Representar la figura homóloga de la dada.

A'

E

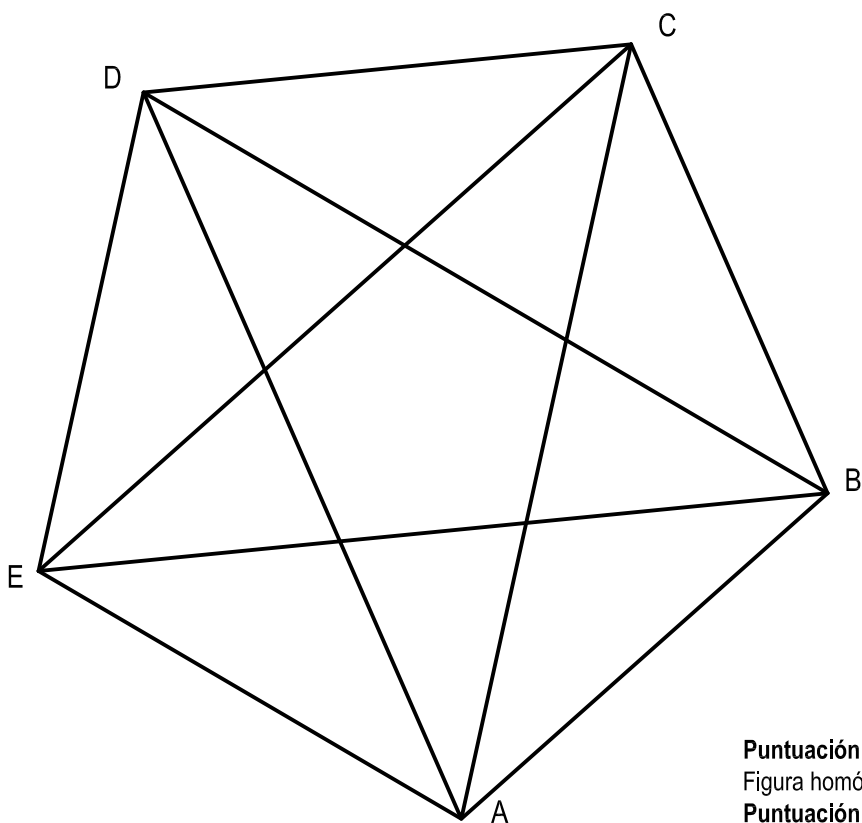

Puntuación:
Figura homóloga
Puntuación máxima

10,0 puntos
10,0 puntos