

Nº de Orden <small>(cumplimentar tribunal)</small>	APELLIDOS Y NOMBRE: _____
	D.N.I.: _____ Centro: _____
	Sede nº: _____ de la Universidad de _____
	Fecha: En _____ a _____ de _____ de 2015

Código de identificación o Nº de identificación <small>(a cumplimentar por el alumno)</small>
--

OPCIÓN A

Nº de Orden <small>(cumplimentar tribunal)</small>	CALIFICACIÓN	DOBLE CORRECCIÓN			RECLAMACIÓN		Código de identificación <small>(a cumplimentar por el alumno)</small>
		2ª NOTA	3ª NOTA	CALIFICACIÓN	2ª NOTA	CALIFICACIÓN	
CORRECTOR →							

Instrucciones:	<p>a) Tiempo de duración de la prueba: 1 hora 30 minutos.</p> <p>b) El alumno elegirá y desarrollará en su totalidad una de las dos opciones. En ningún caso podrá combinar ambas opciones.</p> <p>c) Los problemas y ejercicios deben resolverse exclusivamente en los formatos facilitados, realizando cada uno de ellos en su correspondiente hoja.</p> <p>d) La puntuación total y las correspondientes a los distintos apartados, si los hubiere, están indicadas en cada uno de los respectivos problemas y ejercicios.</p> <p>e) La ejecución del dibujo se hará únicamente con lápiz de grafito, pudiéndose usar distintos grosores y durezas de minas.</p> <p>f) Para la realización de la prueba el alumno utilizará, como mínimo, el siguiente material de dibujo:</p> <ul style="list-style-type: none"> - Lápices de grafito o portaminas. - Afilaminas. - Goma de borrar. - Escuadra y cartabón. - Regla graduada o escalímetro. - Compás. <p>g) Además de los útiles mencionados, se permitirá el uso de plantillas, transportador de ángulos, un tablero tamaño A-3 con su correspondiente paralelógrafo y se permitirá el uso de calculadoras que no sean programables, gráficas ni con capacidad para almacenar o transmitir datos.</p>
-----------------------	---



**UNIVERSIDAD DE GRANADA
PRUEBA DE ACCESO A LA UNIVERSIDAD
TERRITORIO DEL MINISTERIO DE EDUCACIÓN
CULTURA Y DEPORTE**

CURSO 2014 - 2015

DIBUJO TÉCNICO II

Nº de Orden APELLIDOS Y NOMBRE: _____
 D.N.I.: _____ Centro: _____
 Sede nº: _____ de la Universidad de _____
 Fecha: En _____ a _____ de _____ de 2015

(cumplimentar tribunal)

Código de identificación

(a cumplimentar por el alumno)

OPCIÓN A

Nº de Orden	CALIFICACIÓN	DOBLE CORRECCIÓN			RECLAMACIÓN		Código de identificación
		2ª NOTA	3ª NOTA	CALIFICACIÓN	2ª NOTA	CALIFICACIÓN	
(cumplimentar tribunal)							
CORRECTOR →							(a cumplimentar por el alumno)

Instrucciones:

- a) Tiempo de duración de la prueba: 1 hora 30 minutos.
- b) El alumno elegirá y desarrollará en su totalidad una de las dos opciones. En ningún caso podrá combinar ambas opciones.
- c) Los problemas y ejercicios deben resolverse exclusivamente en los formatos facilitados, realizando cada uno de ellos en su correspondiente hoja.
- d) La puntuación total y las correspondientes a los distintos apartados, si los hubiere, están indicadas en cada uno de los respectivos problemas y ejercicios.
- e) La ejecución del dibujo se hará únicamente con lápiz de grafito, pudiéndose usar distintos grosores y durezas de minas.
- f) Para la realización de la prueba el alumno utilizará, como mínimo, el siguiente material de dibujo:
 - Lápices de grafito o portaminas.
 - Afilaminas.
 - Goma de borrar.
 - Escuadra y cartabón.
 - Regla graduada o escalímetro.
 - Compás.
- g) Además de los útiles mencionados, se permitirá el uso de plantillas, transportador de ángulos, un tablero tamaño A-3 con su correspondiente paralelógrafo y se permitirá el uso de calculadoras que no sean programables, gráficas ni con capacidad para almacenar o transmitir datos.

OPCIÓN A

PROBLEMA: SISTEMA DIÉDRICO.

Dadas la proyección horizontal del punto O y la traza horizontal del plano proyectante P, se pide:

1. Dibujar la traza vertical de P y la proyección vertical de O, sabiendo que P forma un ángulo de 45° con el plano horizontal de proyección y que O pertenece a P.
2. Representar las proyecciones de la circunferencia contenida en P, de centro O y radio 30 mm, indicando los ejes.
3. Dibujar las proyecciones del cono de revolución de base la circunferencia obtenida y altura 45 mm, situado en el primer diedro de proyección.
4. Representar las proyecciones de la sección que produce en el cono el plano Q, paralelo a P y que contiene al punto medio de su altura.
5. Determinar la verdadera magnitud de la sección.

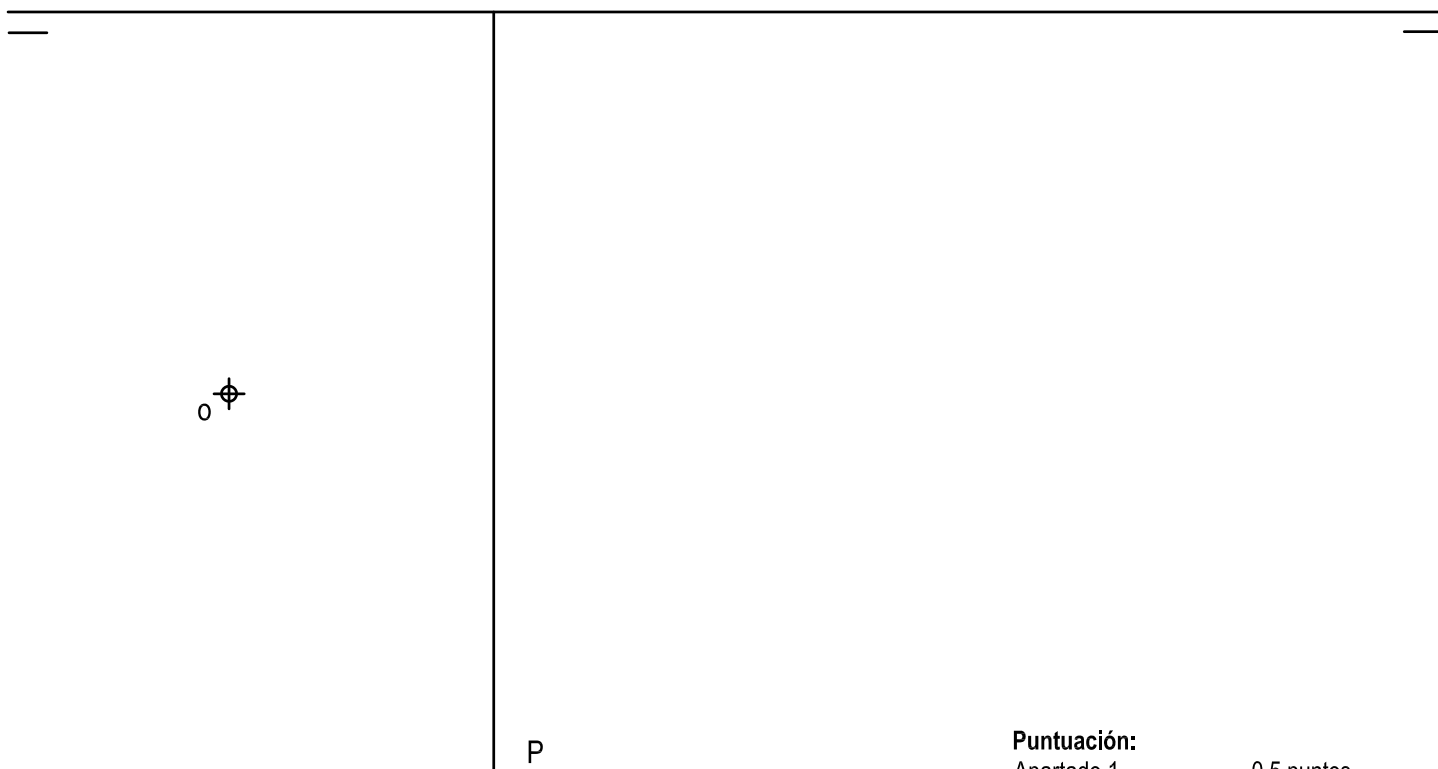

Puntuación:

Apartado 1	0,5 puntos
Apartado 2	1,0 puntos
Apartado 3	1,0 puntos
Apartado 4	1,0 puntos
Apartado 5	0,5 puntos
Puntuación máxima	4,0 puntos

OPCIÓN A

EJERCICIO 1º: SISTEMA CÓNICO.

Definido el sistema cónico por la línea de tierra L.T., la línea de horizonte L.H., el punto principal P y el abatimiento sobre el plano del cuadro del punto de vista (V), se pide:

Dibujar, a escala 2:1, la perspectiva cónica del sólido dado por sus proyecciones a escala 1:1, según el método de representación del primer diedro de proyección, sabiendo que se encuentra apoyado en el plano geometral en la posición indicada por el abatimiento de su planta sobre el plano del cuadro.

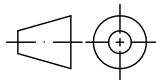
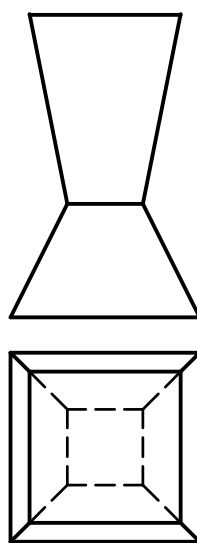

L.H.

L.T.

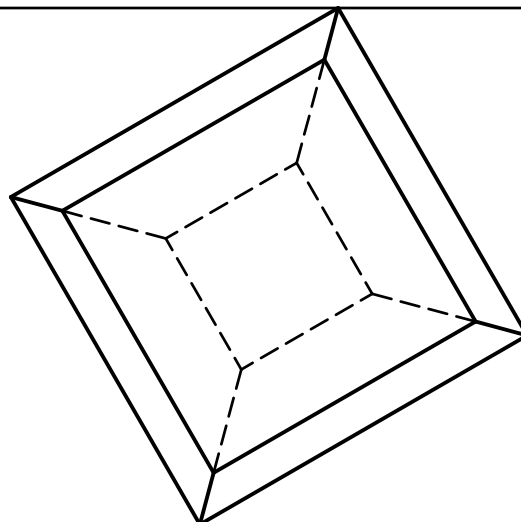

Puntuación:

- | | |
|--------------------------|-------------------|
| Volumen inferior | 1,0 puntos |
| Volumen superior | 1,0 puntos |
| Aristas ocultas | 1,0 puntos |
| Puntuación máxima | 3,0 puntos |

OPCIÓN A

EJERCICIO 2º: NORMALIZACIÓN.

Dados planta y perfil de una pieza a escala 1:3, según el método de representación del primer diedro de proyección, se pide:

1. Representar el corte A-A a la misma escala.
2. Acotar la pieza según normas.

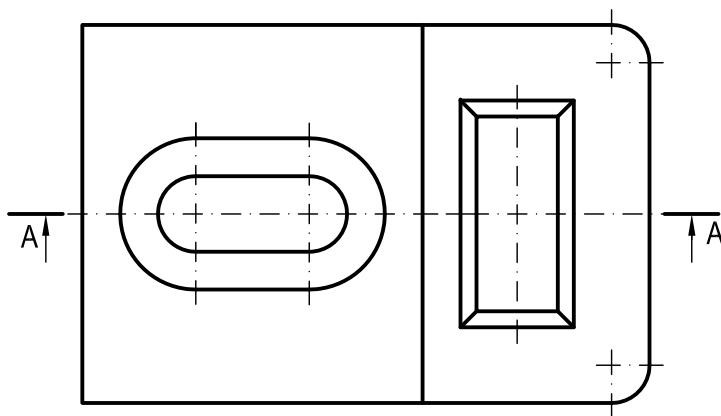
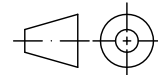
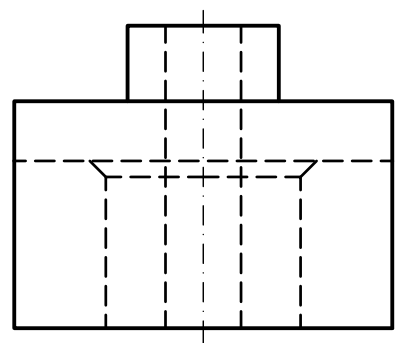

Puntuación:

Apartado 1 2,0 puntos

Apartado 2 1,0 puntos

Puntuación máxima 3,0 puntos

Nº de Orden APELLIDOS Y NOMBRE: _____
 D.N.I.: _____ Centro: _____
 Sede nº: _____ de la Universidad de _____
 Fecha: En _____ a _____ de _____ de 2015

(cumplimentar tribunal)

Código de identificación
 o
 Nº de identificación

(a cumplimentar por el alumno)

OPCIÓN B

Nº de Orden <small>(cumplimentar tribunal)</small>	CALIFICACIÓN	DOBLE CORRECCIÓN			RECLAMACIÓN		Código de identificación <small>(a cumplimentar por el alumno)</small>
		2ª NOTA	3ª NOTA	CALIFICACIÓN	2ª NOTA	CALIFICACIÓN	
CORRECTOR →							

Instrucciones:

- Tiempo de duración de la prueba: 1 hora 30 minutos.
- El alumno elegirá y desarrollará en su totalidad una de las dos opciones. En ningún caso podrá combinar ambas opciones.
- Los problemas y ejercicios deben resolverse exclusivamente en los formatos facilitados, realizando cada uno de ellos en su correspondiente hoja.
- La puntuación total y las correspondientes a los distintos apartados, si los hubiere, están indicadas en cada uno de los respectivos problemas y ejercicios.
- La ejecución del dibujo se hará únicamente con lápiz de grafito, pudiéndose usar distintos grosores y durezas de minas.
- Para la realización de la prueba el alumno utilizará, como mínimo, el siguiente material de dibujo:
 - Lápices de grafito o portaminas.
 - Afilaminas.
 - Goma de borrar.
 - Escuadra y cartabón.
 - Regla graduada o escalímetro.
 - Compás.
- Además de los útiles mencionados, se permitirá el uso de plantillas, transportador de ángulos, un tablero tamaño A-3 con su correspondiente paralelógrafo y se permitirá el uso de calculadoras que no sean programables, gráficas ni con capacidad para almacenar o transmitir datos.



UNIVERSIDAD DE GRANADA
PRUEBA DE ACCESO A LA UNIVERSIDAD
TERRITORIO DEL MINISTERIO DE EDUCACIÓN
CULTURA Y DEPORTE

CURSO 2014 - 2015

DIBUJO TÉCNICO II

Nº de Orden APELLIDOS Y NOMBRE: _____
 D.N.I.: _____ Centro: _____
 Sede nº: _____ de la Universidad de _____
 Fecha: En _____ a _____ de _____ de 2015

(cumplimentar tribunal)

Código de identificación

(a cumplimentar por el alumno)

OPCIÓN B

Nº de Orden	CALIFICACIÓN	DOBLE CORRECCIÓN			RECLAMACIÓN		Código de identificación
		2ª NOTA	3ª NOTA	CALIFICACIÓN	2ª NOTA	CALIFICACIÓN	
(cumplimentar tribunal)							
CORRECTOR →							(a cumplimentar por el alumno)

Instrucciones:

- a) Tiempo de duración de la prueba: 1 hora 30 minutos.
- b) El alumno elegirá y desarrollará en su totalidad una de las dos opciones. En ningún caso podrá combinar ambas opciones.
- c) Los problemas y ejercicios deben resolverse exclusivamente en los formatos facilitados, realizando cada uno de ellos en su correspondiente hoja.
- d) La puntuación total y las correspondientes a los distintos apartados, si los hubiere, están indicadas en cada uno de los respectivos problemas y ejercicios.
- e) La ejecución del dibujo se hará únicamente con lápiz de grafito, pudiéndose usar distintos grosores y durezas de minas.
- f) Para la realización de la prueba el alumno utilizará, como mínimo, el siguiente material de dibujo:
 - Lápices de grafito o portaminas.
 - Afilaminas.
 - Goma de borrar.
 - Escuadra y cartabón.
 - Regla graduada o escalímetro.
 - Compás.
- g) Además de los útiles mencionados, se permitirá el uso de plantillas, transportador de ángulos, un tablero tamaño A-3 con su correspondiente paralelógrafo y se permitirá el uso de calculadoras que no sean programables, gráficas ni con capacidad para almacenar o transmitir datos.

OPCIÓN B

PROBLEMA: SISTEMA AXONOMÉTRICO.

Dados alzado, planta y perfil de una pieza a escala 1:1, según el método del primer diedro de proyección, se pide:
Dibujar su perspectiva isométrica a escala 2:1, según los ejes dados.

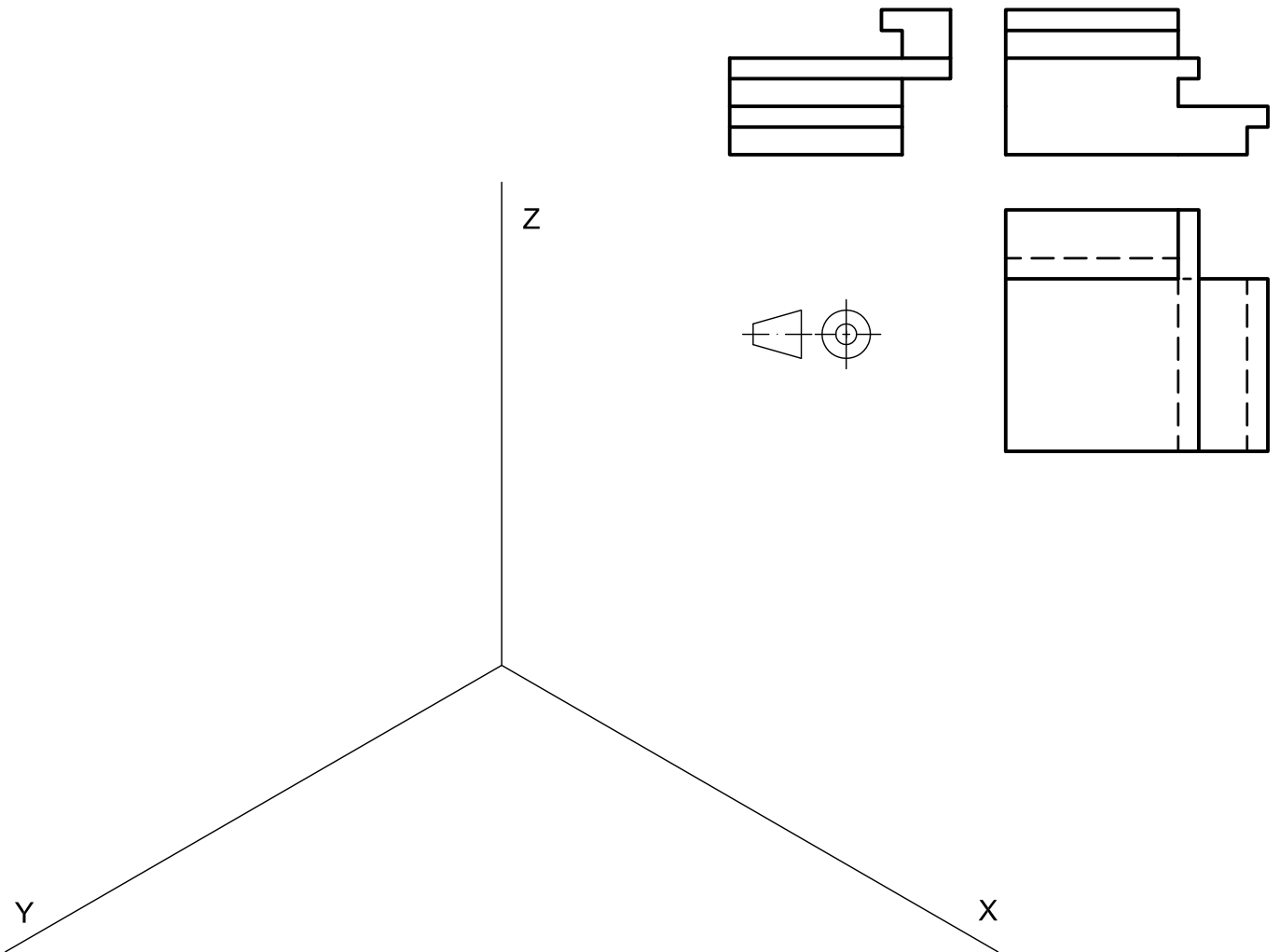

Puntuación:

Aplicación escala	0,25 puntos
Aplicación coeficiente	0,25 puntos
Volumen inferior	1,00 puntos
Volumen central	1,50 puntos
Volumen superior	1,00 puntos
Puntuación máxima	4,00 puntos

OPCIÓN B

EJERCICIO 1º: SISTEMA DIÉDRICO.

Dadas las proyecciones del punto A y de las rectas R y S, se pide:

1. Representar el plano P que contiene a R y es paralelo a S.
2. Dibujar el plano Q que pase por A y sea paralelo a P.
3. Determinar la distancia existente entre los planos P y Q.

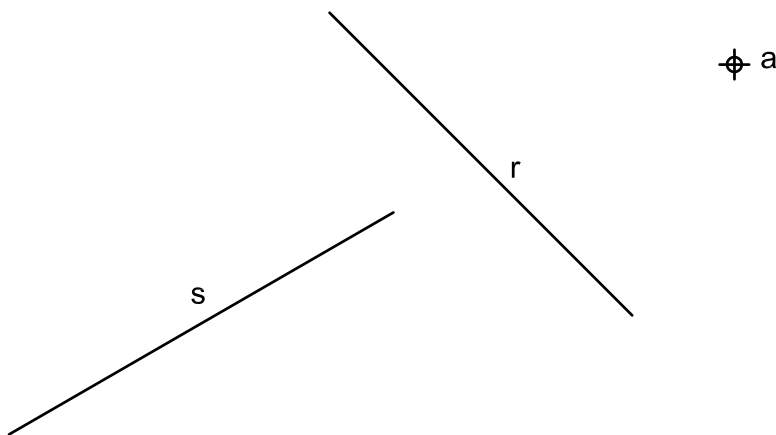
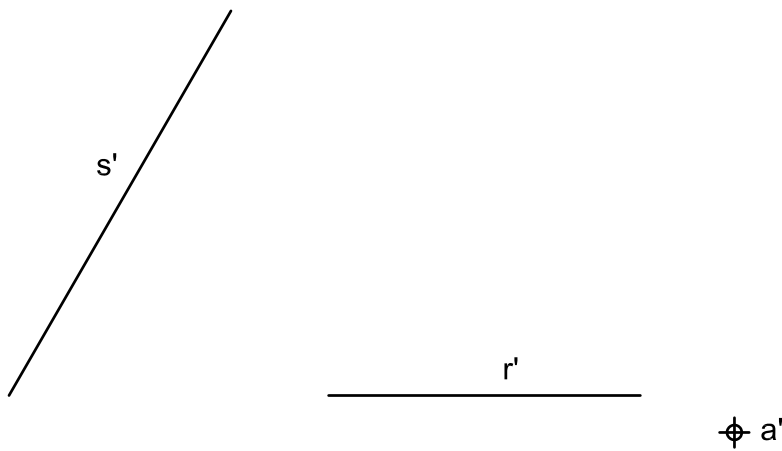

Puntuación:	
Apartado 1	1,0 puntos
Apartado 2	1,0 puntos
Apartado 3	1,0 puntos
Puntuación máxima	3,0 puntos

OPCIÓN B

EJERCICIO 2º: TRAZADO GEOMÉTRICO.

Dados los puntos I y A , se pide:

1. Dibujar el triángulo isósceles cuyo ángulo desigual de vértice A mide 45° y su incentro es el punto I.
Representar los puntos de tangencia de la circunferencia inscrita con el triángulo.
2. Determinar su ortocentro, circuncentro y baricentro.
Dejar constancia de todas las construcciones realizadas.

A 

I 

Puntuación:

Apartado 1:

-Circunferencia y puntos tangencia 0,5 puntos

-Triángulo 1,0 puntos

Apartado 2 1,5 puntos

Puntuación máxima 3,0 puntos